

Согласовано  
Начальник ОГИБДД отдела МВД России  
по Мечетлинскому району  
майор полиции

3.3. Тухватуллин  
«03» сентября 2012г.



Утверждаю  
Директор школы  
Камалетдинова Л.В.  
«03» сентября 2012г.

Согласовано  
Начальник МКУ «Отдел образования  
МР Мечетлинский район РБ»

Б.Б. Шафиков  
«03» сентября 2012г.



## ПАСПОРТ

общеобразовательного учреждения

по обеспечению безопасности дорожного движения

Муниципальное казенное общеобразовательное учреждение

основная общеобразовательная школа д.Мелекасово

муниципального района Мечетлинский район

Республики Башкортостан

---

## СОДЕРЖАНИЕ

### **I. Справочные данные.**

### **II. Приложение к паспорту методических и нормативных документов:**

1. Памятка для администрации образовательного учреждения;
2. Примерный план работы подразделения пропаганды Госавтоинспекции с общеобразовательным учреждением по профилактике детского дорожно-транспортного травматизма;
3. План проведения лекций по предупреждению детского дорожно-транспортного травматизма;
4. Выписка из Правил дорожного движения Российской Федерации;
5. Методические рекомендации по обеспечению санитарно-эпидемиологического благополучия и безопасности перевозок организованных групп детей автомобильным транспортом;
6. Национальный Стандарт Российской Федерации «Искусственные неровности»;
7. Инструкция педагогу, ответственному за организацию в общеобразовательном учреждении работы по профилактике детского дорожно-транспортного травматизма;
8. Технология и методика проведения «Минутки по безопасности дорожного движения»;
9. Примерное положение об отрядах юных инспекторов движения (ЮИД);
10. Кабинет по Правилам дорожного движения в школе;

- Директор школы Камалетдинова Людмила Васильевна
- Заместитель директора школы по безопасности Валеева Резеда Рафаиловна
- Количество обучающихся детей в т.ч. в начальных классах – 14/10
- Наличие класса ОБДД – имеется
- Наличие транспортной площадки – отсутствует
- Наличие уголка по БД – имеется
- Наличие методической литературы и наглядных пособий:

1. Правила дорожного движения для школьников, Москва «Феникс».
2. «Правила дорожного движения».
3. Пособие для учителя «Изучение ПДД», Просвещение 2005 г.;
4. Пособие для учащихся 5-9 классов «Дорожное движение. Безопасность пешеходов, пассажиров, водителя». Просвещение – 2008 г.;
5. Пособие для классного руководителя «Новые классные часы в 6-х классах». Ростов – на Дону. Издательство Феникс-2008 г.
6. Пособие по правилам дорожной безопасности для младшего школьного возраста «Путешествие на зеленый свет».
7. «Набор по правилам дорожного движения с магнитами».
8. Набор плакатов «Дорожная азбука».
9. Видеофильм «Улица полна неожиданностей».
10. Газета «Добрая дорога детства»
  - Работа по предупреждению ДДТТ в воспитательных планах классного руководителя – 9 часов
  - Наличие школьного автобуса – да
  - В каких классах проводятся занятия по БДД – с 1 по 9 классы.
  - Количество часов по БДД:
    - в начальных классах – 12 часов;
    - в пятом классе – 8 часов;
    - в шестом классе – 6 часов;
    - в седьмом классе – 5 часов;
    - в восьмом классе – 4 часа;
    - в девятом классе – 4 часа
  - Как проводится обучение по БДД:
    - в начальных классах – интегрированные уроки, утренники;

- в пятых-девятых классах – уроки по предмету ОБЖ, классные часы, уроки-викторины;

- Проведение ежедневных пятиминуток-напоминаний по БДД:

- в начальных классах на последнем уроке;

- в пятых-девятых классах перед убытием из школы.

- Количество отрядов ЮИД – один
- Количество детей в отрядах ЮИД – 24
- Количество выступлений ЮИД – три

### Организация дорожного движения

(схема подъездных путей и движения пешеходов к ОУ, расположение дорожных знаков, технических средств регулирования искусственных неровностей, пешеходных переходов, схема движения школьного автобуса - имеется).

### СПРАВОЧНЫЕ СВЕДЕНИЯ

#### Телефоны:

8(347)273-39-24 Министерство образования Республики Башкортостан

52189-92 – отдел ОГИБДД Мечетлинского района

2-16-01 – дежурная служба МЧС

2-11-03 – скорая служба

4-10-02 – милиция

2 -04-01 – пожарная служба



Приложение 1

## **ПАМЯТКА ДЛЯ АДМИНИСТРАЦИИ ОБРАЗОВАТЕЛЬНОГО УЧРЕЖДЕНИЯ**

**При планировании мероприятий должны быть предусмотрены:**

1. Работа с субъектами воспитательного процесса: преподавателями ОБЖ, классными руководителями, руководителями отрядов ЮИД по оказанию им методической помощи в проведении разнообразных форм проведения мероприятий по изучению Правил дорожного движения.
2. Активизация работы по предупреждению несчастных случаев с детьми на улице, организация работы отряда ЮИД по разъяснению среди школьников Правил поведения в общественных местах и предупреждению нарушений Правил дорожного движения.
3. Создание и оборудование уголков (кабинетов) по безопасности движения, изготовление стендов, макетов улиц, перекрестков, светофоров, разработка методических, дидактических материалов и пособий для занятий со школьниками.
4. Включение в программу по дополнительному образованию работы творческого объединения учащихся по изучению ПДД.

5. Работа с родителями по разъяснению Правил дорожного движения, проведение разных форм: собрания, конференции, совместные игровые программы, выставки-конкурсы творческих работ (рисунки, поделки).

6. Пропаганда Правил дорожного движения через школьную стенную печать, видеофильмы, участие в районных творческих конкурсах (рисунки, плакаты, сочинения, совместные работы детей и родителей, конспекты тематических уроков и занятий; методических разработок по проведению игровых программ, викторин, игр и др.). Оформление методической копилки по организации и проведению месячника «Внимание, дети!». Постоянный контакт администрации образовательного учреждения с инспектором ОГИБДД УВД по Мечетлинскому муниципальному району – необходимое условие плодотворной работы по изучению Правил дорожного движения и профилактики детского дорожно-транспортного травматизма.

Заместитель директора  
по безопасности

Валеева Р.Р.

Согласовано  
Начальник ОГИБДД отдела МВД России  
по Мечетлинскому району  
майор полиции  
\_\_\_\_\_ 3.3. Тухватуллин  
«03» сентября 2014г.

Утверждаю  
Директор школы  
\_\_\_\_\_ Камалетдинова Л.В.  
«03» сентября 2014г.

Согласовано  
Начальник МКУ «Отдел образования  
МР Мечетлинский район РБ»  
\_\_\_\_\_ Б.Б. Шафиков  
«03» сентября 2014г.

**Комплексный ПЛАН**  
**Мероприятий по предупреждению детского**  
**дорожно-транспортного травматизма**  
**в МОБУ ООШ д.Мелекасово**  
**на 2014-2015 учебный год**

№	МЕРОПРИЯТИЯ	Срок исполнения	Исполнители
1.	Семинар с учителями начальных классов и классными руководителями на темы: <ul style="list-style-type: none"><li>• Сохраним детям здоровье!</li><li>• О методике обучения учащихся «Правилам дорожного движения»</li><li>• Вопросы обеспечения безопасного поведения детей на дорогах, включая беседы с родителями, водителем о необходимости применения ремней безопасности, а также запрещении детям езды на велосипедах по проезжей части дорог до достижения ими возраста 14 лет, с разъяснением требований законодательства по содержанию детей и возможных уголовно-правовых последствиях в случае неисполнения родительских обязанностей.</li></ul>	1 неделя сентября	Администрация, классные руководители, водитель



	•		
2.	Профилактическая беседа с водителем школьного автобуса о правилах поведения во время поездки	сентябрь	Директор
3.	Участие в операции - «Внимание, дети!»  - «У правил дорог каникул не бывает»	август-сентябрь, май-июнь  октябрь-ноябрь, декабрь-январь, март-апрель	Администрация, классные руководители, водитель
4.	п Проведение классных часов по изучению правил дорожного движения согласно программе	В течение года	Классные руководители
5.	Конкурс рисунков и плакатов по безопасности движения «Автомобиль будущего»	ноябрь	Галяува З.Р. Некрасова Н.В.
6.	Проведение бесед-минуток по профилактике несчастных случаев с детьми на дороге (в начальных классах ежедневно на последних уроках)	Ежедневно	Иксанова З.Р., Фазлыева Р.Г.
7.	Оформление и регулярное обновление уголка по ПДД	В течение года	Администрация, классные руководители
8.	п Просмотр кинофильмов по безопасности дорожного движения с последующим обсуждением.	Раз в месяц	Некрасова Н.В.
9.	Деловая игра по правилам дорожного движения «Вся власть ПДД! Долой травматизм!»	Январь	Иксанова З.Р.
10.	Организовать прием обучающихся в члены отрядов ЮИД	сентябрь-октябрь	МБОУ ДОД Дом пионеров и школьников, ОУ, ОГИБДД
11.	Проведение в школе уроков безопасности дорожного движения	в течение года	Классные руководители



12.	Открытый классный час «Есть у нас такая традиция: знать и помнить!»	В течение года	Классные руководители
13.	Провести анкетирование на родительских собраниях на темы: * «Культуре поведения на дороге – учить с пеленок», * «За знаниями по ПДД»	Ноябрь, январь	Администрация
14.	Проведение игр с учащимися по правилам дорожного движения	в течение года	Учителя начальных классов
15.	Выпуск общешкольной стенгазеты «Добрая дорога детства»	Февраль	Классные руководители
16.	Организовать и провести КВН по правилам дорожного движения «Безопасная дорога детства» среди ЮИД – команд учащихся 6-7классов	Декабрь	Классные руководители
17.	Конкурс рисунков в 1-4 классах на тему «Дорожное движение в будущем».	Ноябрь	Фазлыева Р.Г.
18.	Проведение кратковременных бесед по ПДД с учетом сезона погодных и дорожных условий	Регулярно	Классные руководители
19.	Отчет классных руководителей о выполнении программы по обучению учащихся правилам дорожного движения и проведенных профилактических мероприятиях	1 раз в полугодие	Администрация Классные руководители



**ДОКУМЕНТАЦИЯ  
ДЛЯ РАБОТЫ ОБРАЗОВАТЕЛЬНЫХ УЧРЕЖДЕНИЙ ПО  
ИЗУЧЕНИЮ ПРАВИЛ ДОРОЖНОГО ДВИЖЕНИЯ И ПРЕДУПРЕ-  
ЖДЕНИЮ ДОРОЖНО-ТРАНСПОРТНОГО ТРАВМАТИЗМА**

1. Совместный план работы образовательного учреждения и ГИБДД отдела МВД по Мечетлинскому району.
2. Календарно-тематическое планирование по предметам с использованием материалов «Программы по профилактике детского дорожно-транспортного травматизма и изучению Правил дорожного движения».
3. План-график проведения бесед, инструктажей с учащимися.
4. Комплексное планирование месячника «Внимание – дети!».
5. Информационный материал о формах работы с учащимися:
  - классных руководителей по изучению ПДД;
  - преподавателя ОБЖ.
6. Циклограмма внеклассной деятельности по данной проблеме:
  - творческие конкурсы учащихся по литературе, изобразительной деятельности, технологии;
  - прикладному творчеству;
  - совместные творческие работы учащихся и педагогов, учащихся и родителей;

- выставки-конкурсы дидактических материалов учителей-предметников, педагога ОБЖ, классных руководителей;
- конкурсы творческих методических материалов педагогов: конспектов уроков, сценариев мероприятий;
- дни открытых мероприятий внутри школы.

#### 7. Методическая копилка:

- разработки методических мероприятий для классных руководителей;
- материалы для проведения «Дня профилактики»;
- информационный материал по проведению кратковременных занятий «минутка»;
- информационный материал «Работа с родителями»;
- программа работы творческого объединения учащихся «Юный инспектор».

## ПАМЯТКА ДЛЯ КЛАССНОГО РУКОВОДИТЕЛЯ

### НЕОБХОДИМО УЧИТЬ!

- Жди, пока автобус или другое транспортное средство отъедет на безопасное расстояние, или переходи в другом месте, где дорога хорошо просматривается в обе стороны.

- Прежде чем перейти дорогу, остановись, посмотри налево и на право, потом еще раз налево, и, убедившись в безопасности, переходи дорогу, постоянно контролируя ситуацию.

- Красный сигнал светофора – запрещающий, так как с другой стороны горит зеленый для машин. Желтый – знак внимания, предупреждающий о смене сигналов светофора. Для пешехода желтый сигнал также является запрещающим, так как на желтый сигнал машинам разрешено закончить проезд перекрестка. Зеленый разрешает движение, но, прежде чем выйти на проезжую часть дороги, необходимо убедиться в том, что все машины остановились. Желтый мигающий сигнал светофора информирует о том, что перекресток нерегулируемый. Поэтому, прежде чем перейти дорогу, убедитесь в собственной безопасности.

- Необходимо рассчитать переход так, чтобы не останавливаться на середине дороги. Но если уже попал в такую ситуацию, то стой на середине дороги, на осевой линии, разделяющей транспортные потоки противоположных направлений, или на «направляющем островке», и не делай шаги ни вперед, ни назад, не оценив ситуацию, чтобы водитель успел принять решение, как лучше тебя объехать.

- Выходя из подъезда, уже будь внимателен и осторожен. Играй подальше от дороги, там, где нет машин.

- Не используйте для показа старые знаки на желтом фоне.

- Не путайте группы знаков, правильно называйте дорожные знаки и информацию, которую несет в себе тот или иной дорожный знак. Например, часто путают значение знаков 1.20 и 5.16.1. Они оба имеют одинаковое название

«Пешеходный переход», но знак 1.20 (треугольный с красной каймой) относится к группе предупреждающих знаков и предупреждает водителя, что впереди – знак 5.16.1 и пешеходный переход. А знак 5.16.1 (квадратный синий), имеющий то же название, относится к группе информационно-указательных и указывает пешеходам, что через дорогу надо переходить именно здесь.

- Необходимо начинать обучение детей со знаков, актуальных для юных участников дорожного движения. В первую очередь, дети должны знать значение знаков: «Пешеходный переход» (подземный и надземный), «Движение пешеходов запрещено», «Пешеходная дорожка», «Дети», «Движение на велосипедах запрещено», «Пересечение с велосипедной дорожкой», «Велосипедная дорожка».

- Дорожный знак «ДЕТИ» вовсе не предусматривает переход через дорогу именно в месте его установки, а лишь информирует водителя о том, что на дороге могут неожиданно появиться дети, так как рядом школа, детский сад или другое учреждение, и возможно неожиданное появление детей на дороге.

### Приложение 3

## **План проведения лекции по предупреждению детского дорожно- транспортного травматизма**

1. Вступительная часть. О необходимости и важности выполнения правил дорожной безопасности, историческая справка. - 5 мин.
2. Просмотр к/ф «Безопасность на дороге». - 15 мин.
3. Статистика и анализ ДТП и детского дорожно-транспортного травматизма в республике и районе. - 15 мин.
4. Просмотр к/ф «Внимание - дети» (о случаях ДДТТ) - 10 мин.
5. Профилактика ДДТТ в Мечетлинском районе. - 5 мин.
6. Программные требования по обучению школьников БДД в рамках программы ОБЖ (Элементы дороги в сельской местности; участники движения; виды пешеходных переходов; дорожные знаки; светофорное регулирование) - 20 мин.
7. Фото-слайды транспортных площадок и автогородков. - 5 мин.
8. Типичные ошибки при обучении школьников БДД (знаки «пешеходный переход»; разметка; обозначение остановки автобуса и его обход). - 20 мин.
9. Просмотр роликов для детей (с ошибками) - 10 мин.
10. ЮИДовское движение - 10 мин.
11. Просмотр к/ф Новогодние истории и ролики по предупреждению ДДТТ - 20 мин.

Тема и продолжительность лекции подбирается в зависимости от цели и категории слушателей

## Выписки из Правил дорожного движения Российской Федерации

### 4. Обязанности пешеходов

**4.1.** Пешеходы должны двигаться по тротуарам или пешеходным дорожкам, а при их отсутствии - по обочинам. Пешеходы, перевозящие или переносящие громоздкие предметы, а также лица, передвигающиеся в инвалидных колясках без двигателя, могут двигаться по краю проезжей части, если их движение по тротуарам или обочинам создает помехи для других пешеходов.

При отсутствии тротуаров, пешеходных дорожек или обочин, а также в случае невозможности двигаться по ним пешеходы могут двигаться по велосипедной дорожке или идти в один ряд по краю проезжей части (на дорогах с разделительной полосой - по внешнему краю проезжей части).

При движении по краю проезжей части пешеходы должны идти навстречу движению транспортных средств. Лица, передвигающиеся в инвалидных колясках без двигателя, ведущие мотоцикл, мопед, велосипед, в этих случаях должны следовать по ходу движения транспортных средств.

(в ред. Постановления Правительства РФ от 14.12.2005 №767)

При движении по обочинам или краю проезжей части в темное время суток или в условиях недостаточной видимости пешеходам рекомендуется иметь при себе предметы со световозвращающими элементами и обеспечивать видимость этих предметов водителями транспортных средств.

(абзац введен Постановлением Правительства РФ от 14.12.2005 №767.)

**4.2.** Движение организованных пеших колонн по проезжей части разрешается только по направлению движения транспортных средств по правой стороне не более чем по четыре человека в ряд. Спереди и сзади колонны с левой стороны должны находиться сопровождающие с красными флажками, а в темное время суток и в условиях недостаточной видимости - с включенными фонарями: спереди - белого цвета, сзади - красного.

Группы детей разрешается водить только по тротуарам и пешеходным дорожкам, а при их отсутствии - и по обочинам, но лишь в светлое время суток и только в сопровождении взрослых.

### 5. Обязанности пассажиров

#### 5.1. Пассажиры обязаны:

- при поездке на транспортном средстве, оборудованном ремнями безопасности, быть пристегнутым ими, а при поездке на мотоцикле – быть в застегнутом мотошлеме;

- посадку и высадку производить со стороны тротуара или обочины и только после полной остановки транспортного средства.

Если посадка и высадка невозможна со стороны тротуара или обочины, она может осуществляться со стороны проезжей части при условии, что это будет безопасно и не создаст помех другим участникам движения.

#### 2. Общие обязанности водителей

**2.1.2.** При движении на транспортном средстве, оборудованном ремнями безопасности, быть пристегнутым и не перевозить пассажиров, не пристегнутых ремнями (допускается не пристегиваться ремнями обучающему вождению, когда транспортным средством управляет обучаемый, а в населенных пунктах, кроме того, водителям и пассажирам автомобилей оперативных служб, имеющих специальные цветографические схемы, нанесенные на наружные поверхности). При управлении мотоциклом быть в застегнутом мотошлеме и не перевозить пассажиров без застегнутого мотошлема.

## **21. Учебная езда**

**21.4.** Обучаемому на автомобиле должно быть не менее 16 лет, а на мотоцикле – не менее 14 лет.

## **22. Перевозка людей**

**22.2.** Перевозка людей в кузове грузового автомобиля с бортовой платформой разрешается, если он оборудован в соответствии с Основными положениями, при этом перевозка детей допускается только в исключительных случаях.

**22.6.** Организованная перевозка группы детей должна осуществляться в соответствии со специальными правилами в автобусе или грузовом автомобиле с кузовом-фургоном, имеющих опознавательные знаки «Перевозка детей». При этом с детьми должен находиться взрослый сопровождающий.

**22.9.** Перевозка детей допускается при условии обеспечения их безопасности с учетом особенностей конструкции транспортного средства.

Перевозка детей до 12-летнего возраста в транспортных средствах, оборудованных ремнями безопасности, должна осуществляться с использованием специальных детских удерживающих устройств, соответствующих весу и росту ребенка, или иных средств, позволяющих пристегнуть ребенка с помощью ремней безопасности, предусмотренных конструкцией транспортного средства, а на переднем сиденье легкового автомобиля – только с использованием специальных детских удерживающих устройств.

Запрещается перевозить детей до 12-летнего возраста на заднем сиденье мотоцикла.

## **24. Дополнительные требования к движению велосипедов, мопедов, гужевых повозок, а также прогону животных**

**24.3.** Водителям велосипеда и мопеда запрещается:  
ездить, не держась за руль хотя бы одной рукой;  
перевозить пассажиров, кроме ребенка в возрасте до 7 лет на дополнительном сиденье, оборудованном надежными подножками;  
перевозить груз, который выступает более чем на 0,5 м по длине или ширине за габариты, или груз, мешающий управлению;  
двигаться по дороге при наличии рядом велосипедной дорожки;  
поворачивать налево или разворачиваться на дорогах с трамвайным движением и на дорогах, имеющих более одной полосы для движения в данном направлении.

Запрещается буксировка велосипедов и мопедов, а также велосипедами и мопедами, кроме буксировки прицепа, предназначенного для эксплуатации с велосипедом или мопедом.

## Приложение 5

# МЕТОДИЧЕСКИЕ РЕКОМЕНДАЦИИ ПО ОБЕСПЕЧЕНИЮ САНИТАРНО-ЭПИДЕМИОЛОГИЧЕСКОГО БЛАГОПОЛУЧИЯ И БЕЗОПАСНОСТИ ПЕРЕВОЗОК ОРГАНИЗОВАН- НЫХ ГРУПП ДЕТЕЙ АВТОМОБИЛЬНЫМ ТРАНСПОРТОМ

### Общие положения

1. Настоящие Методические рекомендации определяют порядок организации и осуществления перевозок детей, основные обязанности и ответственность должностных лиц и водителей автобусов, осуществляющих организацию и перевозку детей к местам отдыха и обратно по разовому заказу или туристско-экскурсионному маршруту. Данные рекомендации разработаны для всех юридических и физических лиц, участвующих в перевозках организованных детских коллективов.

2. Главными задачами настоящих Методических рекомендаций являются:

- обобщение требований по обеспечению безопасности перевозки организованных групп детей в одном документе;

- предотвращение неблагоприятного воздействия на организм детей вредных факторов и условий, связанных с пребыванием в стационарных условиях зон обслуживания пассажиров и в пути следования автомобильным транспортом;

- создание документа, который используется при разработке стандартов и рабочих инструкций юридическими и физическими лицами, занимающимися организацией и осуществлением перевозок детских коллективов.

3. Настоящие Методические рекомендации применяются при осуществлении перевозок автобусами групп общей численностью восемь и более детей.

4. В настоящих Методических рекомендациях используются следующие термины и определения:

Заказчик - организация, юридическое или физическое лицо, являющееся потребителем транспортной услуги по перевозке детей;

Исполнитель - организация, юридическое или физическое лицо, выполняющее услугу по перевозке детей по заявке Заказчика.

Функции Заказчика и Исполнителя могут быть исполнены одной организацией либо юридическим лицом, которые обладают одновременно потребностью и возможностью осуществления услуги.

5. В соответствии с Законом РФ от 07.02.92 №2300-1 "О защите прав потребителей" Заказчик транспортной услуги имеет право получить информацию от Исполнителя о качестве и полноте подготовки транспортных средств и водителей к перевозке детей.

6. Массовые перевозки детей автомобильной колонной (3 автобуса и более) осуществляются только при наличии у Заказчика уведомления ГИБДД о выде-



лении автомобильной колонне специального автомобиля сопровождения. Уведомление ГИБДД предъявляется Заказчиком вместе с заявкой на перевозку детей автомобильной колонной Исполнителю.

7. Экскурсионные автобусные поездки детей организуются по маршрутам продолжительностью до 12 часов с одним водителем и до 16 часов - с двумя водителями.

Туристические поездки организуются с более длительной продолжительностью с обязательным использованием двух водителей, в данном случае при организации поездки предусматриваются условия для полноценного отдыха (в гостиницах, кемпингах и т.п.) водителей и пассажиров не менее 8 часов после 16 часов движения.

Перевозка детей при экскурсионных и туристических поездках осуществляется в светлое время суток. Движение автобуса в период с 23.00 до 7.00 часов не разрешается.

Туристско-экскурсионные перевозки детей дошкольного возраста не рекомендуются.

В случае, если Заказчиком выступает детское учреждение, туристско-экскурсионные и разовые перевозки детей, как правило, организуются только при наличии письменного разрешения вышестоящей организации.

Осуществлять перевозки детей автомобильным транспортом (кроме экскурсионных и туристических) при нахождении в пути не более четырех часов и в случаях, когда невозможно организовать доставку детей другим видом транспорта.

8. В случаях осуществления нерегулярной (разовой) поездки в пригородную зону или в междугородном сообщении Заказчик вправе потребовать, чтобы автобус накануне поездки был предъявлен для внеочередной проверки технического состояния в ГИБДД.

### **Основные требования по организации перевозок детей**

1. Для организации перевозки детей Заказчик должен заключить договор с Исполнителем. При этом Исполнитель обязан иметь лицензию на данный вид деятельности и лицензионную карточку на эксплуатируемое транспортное средство, за исключением случая, если указанная деятельность осуществляется для обеспечения собственных нужд.

Передача лицензии или лицензионной карточки другому перевозчику запрещена.

2. Если хозяйствующий субъект, в том числе и детское учреждение, имеет собственный (собственные) автобус (автобусы), то на него также распространяются требования всех нормативных документов, касающиеся обеспечения безопасности перевозок. В случае отсутствия таких возможностей автобус должен базироваться и обслуживаться у Исполнителя, который имеет возможность обеспечивать выполнение всех необходимых требований по обеспечению безопасности перевозок.

3. К перевозкам групп детей допускаются водители, имеющие непрерывный трехлетний и более стаж работы на автомобильных транспортных средствах категории "Д" и не имеющие на протяжении последних трех лет нарушений действующих Правил дорожного движения.

4. Перевозка организованных групп детей осуществляется при обязательном сопровождении на весь период поездки на каждое транспортное средство взрослого сопровождающего, а если число перевозимых детей более двадцати - двух сопровождающих. Перед поездкой сопровождающие проходят специальный инструктаж совместно с водителем, проводимый полномочным представителем Исполнителя либо, как исключение, руководителем Заказчика на основе настоящих Методических рекомендаций.

Заказчик несет ответственность за безопасность перевозки детей в части, его касающейся.

5. Автомобильная колонна с детьми до пункта назначения сопровождается машиной "скорой помощи". При количестве автобусов менее трех необходимо наличие квалифицированного медицинского работника в каждом автобусе.

6. Техническое состояние автобусов Исполнителя должно отвечать требованиям основных положений по допуску транспортных средств к эксплуатации. Водитель обязан иметь при себе действующий талон о прохождении государственного технического осмотра автобуса.

7. Автобус должен быть оборудован:

- двумя легкосъёмными огнетушителями емкостью не менее двух литров каждый (один - в кабине водителя, другой - в пассажирском салоне автобуса);

- квадратными опознавательными знаками желтого цвета с каймой красного цвета (сторона квадрата - не менее 250 мм, ширина каймы - 1/10 стороны квадрата), с черным изображением символа дорожного знака 1.21 "Дети", которые должны быть установлены спереди и сзади автобуса;

- двумя аптечками первой помощи (автомобильными);

- двумя противооткатными упорами;

- знаком аварийной остановки;

- при следовании в колонне - информационной табличкой с указанием места автобуса в колонне, которая устанавливается на лобовом стекле автобуса справа по ходу движения;

- автобусы с числом мест более 20, изготовленные после 01.01.98 и используемые в туристических поездках, должны быть оборудованы тахографами - контрольными устройствами для непрерывной регистрации пройденного пути и скорости движения, времени работы и отдыха водителя. В этом случае владелец транспортного средства обязан выполнять требования Правил использования тахографов на автомобильном транспорте в Российской Федерации, утвержденных Приказом Минтранса России от 07.07.98 N 86.

8. Класс автобуса должен соответствовать виду осуществляемой перевозки детей. Каждый автобус перед выездом на линию должен пройти проверку технического состояния и соответствия экипировки требованиям, установленным Правилами дорожного движения.

9. При выезде на линию к месту посадки водитель должен лично проверить состояние экипировки автобуса.

10. Автомобильная колонна с детьми сопровождается специальным автомобилем ГИБДД, двигающимся впереди колонны. Если количество автобусов в колонне составляет более 10 единиц, ГИБДД дополнительно выделяет автомобиль, замыкающий колонну.

При осуществлении перевозки групп детей одним или двумя автобусами сопровождение специальным автомобилем ГИБДД не обязательно.

Сопровождение колонны автобусов при автомобильной перевозке групп детей осуществляется от места формирования до конечного пункта назначения.

11. При массовой перевозке детей руководителем Исполнителя назначаются:

- из числа допущенных к перевозке детей водителей - старший водитель;
- из числа специалистов работников Исполнителя - старший автомобильной колонны.

Старший водитель, как правило, управляет последним автобусом колонны.

12. Перед выполнением перевозок организованных детских коллективов Исполнитель совместно с Заказчиком не позднее трех суток до назначенного срока начала перевозки представляет в соответствующие отделы ГИБДД официальное уведомление о планируемой перевозке с указанием:

- даты и маршрута движения;
- графика движения, отвечающего требованиям режима труда и отдыха водителей, включающего в себя определение времени прохождения контрольных пунктов маршрута, мест остановок и отдыха, оборудованных в соответствии с требованиями санитарного законодательства;
- схемы трассы движения и маневрирования с обозначением на ней опасных участков, постов ГИБДД, пунктов медицинской помощи, больниц и др.;
- подтверждения выделения медицинского сопровождения;
- марки и государственного номера автобуса (автобусов), фамилий водителей, которые будут осуществлять перевозку детей, с приложением списков детей и лиц, их сопровождающих, утвержденных территориальными управлениями образования.

13. Заказчик обязан обеспечить организованные группы детей, находящиеся в пути следования более трех часов, наборами пищевых продуктов (сухими пайками) с согласованием их ассортимента с территориальными управлениями Роспотребнадзора по субъектам РФ в установленном порядке, а также предусмотреть во время движения соблюдение питьевого режима в соответствии с действующим санитарным законодательством.

14. Режим работы водителя автобуса должен предусматривать после первых трех часов непрерывного управления автомобилем предоставление водителю специального перерыва для отдыха от управления автомобилем в пути продолжительностью не менее 15 минут. В дальнейшем перерывы такой продолжительности предусматриваются не более чем через каждые два часа. В том случае, когда время предоставления специального перерыва совпадает со временем предоставления перерыва для отдыха и питания, специальный перерыв

не предоставляется. При направлении в рейс двух водителей на один автобус они меняются не реже чем через три часа.

15. Перед началом массовых перевозок детей в оздоровительные лагеря приказом руководителя Исполнителя назначается специальная комиссия, которая проводит предварительное обследование подъездных дорог к оздоровительным лагерям и, исходя из состояния дорог, определяет возможность осуществления перевозок детей в оздоровительные лагеря и в специальные зоны отдыха, о чем составляется соответствующий акт.

16. При организации регулярных перевозок детей, связанных с учебно-воспитательным процессом (например, в школу и обратно), необходимо согласование трассмаршрутов и графиков движения автобусов с органами ГИБДД.

### **Требования по выполнению перевозок**

1. Водители автобуса, допущенные к перевозке детей, должны иметь продолжительность междусменного отдыха перед поездкой не менее 12 часов, а также пройти инструктаж.

Уполномоченное лицо Исполнителя вносит в путевой лист автобуса отметку о прохождении водителем специального инструктажа.

2. Водитель, осуществляющий перевозки, должен выполнять указания старшего, в случае если они не противоречат Правилам перевозки пассажиров, Правилам дорожного движения, не связаны с изменением маршрута движения автобуса.

3. Автомобильная перевозка групп детей автобусами в период суток с 23.00 до 05.00 часов, а также в условиях недостаточной видимости (туман, снегопад, дождь и др.) запрещается. В период суток с 23.00 до 05.00 часов, в порядке исключения, допускается перевозка детей к железнодорожным вокзалам и аэропортам и от них, а также при задержках в пути до ближайшего места отдыха (ночлега).

4. Перевозка детей автобусом осуществляется только с включенным ближним светом фар. Перевозка детей запрещается, когда дорожные или метеорологические условия представляют угрозу безопасности перевозки.

5. Скорость движения автобуса выбирается водителем в зависимости от дорожных, метеорологических и других условий, но при этом не должна превышать 60 - 70 км/час.

6. Перед отправлением автобуса в рейс водитель (при движении колонной - старший колонны) должен лично убедиться в соответствии количества отъезжающих детей и сопровождающих количеству посадочных мест (для сидения), в отсутствии вещей и инвентаря в проходах, на накопительных площадках, в включении ближнего света фар. Окна в салоне автобуса при движении должны быть закрыты. На верхних полках могут находиться легкие личные вещи.

7. В пути следования остановку автобуса (автобусов) можно производить только на специальных площадках, а при их отсутствии - за пределами дороги, чтобы исключить внезапный выход ребенка (детей) на дорогу.

8. При вынужденной остановке автобуса, вызванной технической неисправностью, водитель должен остановить автобус так, чтобы не создавать помех для движения других транспортных средств, включить аварийную сигнализацию, а при ее отсутствии или неисправности - выставить позади автобуса знак аварийной остановки на расстоянии не менее 15 метров от автобуса в населенном пункте и 30 метров - вне населенного пункта. Первым из автобуса выходит старший и, располагаясь у передней части автобуса, руководит высадкой детей.

9. В случае получения ребенком в пути следования травмы, наступления внезапного заболевания, кровотечения, обморока и пр. водитель автобуса обязан немедленно принять меры по доставке ребенка в ближайший медицинский пункт (учреждение, больницу) для оказания ребенку квалифицированной медицинской помощи.

10. Водителю автобуса при перевозке детей запрещается:

- следовать со скоростью более 60 км/час;
- изменять маршрут следования;
- перевозить в салоне автобуса, в котором находятся дети, любой груз, багаж или инвентарь, кроме ручной клади и личных вещей детей;
- оставлять автобус или покидать свое место, если в салоне автобуса находятся дети;
- при следовании в автомобильной колонне производить обгон впереди идущего автобуса;
- выходить из салона автобуса при наличии детей в автобусе, в том числе при посадке и высадке детей;
- осуществлять движение автобуса задним ходом;
- покидать свое место или оставлять транспортное средство, если им не приняты меры, исключающие самопроизвольное движение транспортного средства или использование его в отсутствие водителя.

11. В пути следования водитель обязан строго выполнять Правила дорожного движения, плавно трогаться с места, выдерживать дистанцию между впереди идущим транспортным средством, без необходимости резко не тормозить, принимать меры предосторожности, быть внимательным к окружающей обстановке.

12. По прибытии к пункту высадки детей из автобуса водитель должен осмотреть салон автобуса. При обнаружении в салоне личных вещей детей передать их сопровождающему.

13. При наличии каких-либо замечаний (недостатков) по организации дорожного движения, состоянию автомобильных дорог, улиц, железнодорожных переездов, паромных переправ, их обустройству, угрожающих безопасности дорожного движения, водитель обязан сообщить диспетчеру Исполнителя.

**Перечень нормативных правовых актов,  
использованных при составлении Методических рекомендаций**

1. Федеральный закон от 10.12.95 № 196-ФЗ "О безопасности дорожного движения".
2. Закон РФ от 07.02.92 № 2300-1 "О защите прав потребителей".
3. Федеральный закон от 30.03.99 N 52-ФЗ "О санитарно-эпидемиологическом благополучии населения".
4. Федеральный закон от 08.08.2001 № 128-ФЗ "О лицензировании отдельных видов деятельности".
5. Приказ Минтранса России от 08.01.97 № 2 "Об утверждении Положения об обеспечении безопасности перевозок пассажиров автобусами" (зарегистрирован в Минюсте России 14.05.97, рег. № 1302).
6. Приказ Минтранса России от 09.03.95 № 27 "Об утверждении Положения об обеспечении безопасности дорожного движения в предприятиях, учреждениях, организациях, осуществляющих перевозки пассажиров и грузов" (зарегистрирован в Минюсте России 09.06.95, рег. № 868).
7. Приказ Минтранса России от 20.08.2004 № 15 "Об утверждении Положения об особенностях режима рабочего времени и времени отдыха водителей автомобилей" (зарегистрирован в Минюсте России 01.11.2004, рег. № 6094).
8. Постановление Правительства РФ от 23.10.93 № 1090 "О Правилах дорожного движения" (с изменениями).
9. Приказ Минтранса России от 07.07.98 № 86 "Об утверждении Правил использования тахографов на автомобильном транспорте в Российской Федерации".
10. Постановление Правительства РФ от 10.06.2002 № 402 "О лицензировании перевозок пассажиров и грузов автомобильным транспортом".
11. Приказ МВД России от 06.07.95 № 260 "О мерах по обеспечению безопасного и беспрепятственного проезда автомобилей специального назначения".



## НАЦИОНАЛЬНЫЙ СТАНДАРТ РОССИЙСКОЙ ФЕДЕРАЦИИ

**Технические средства организации дорожного движения**

### **ИСКУССТВЕННЫЕ НЕРОВНОСТИ**

**Общие технические требования. Правила применения**

**Traffic control devices. Road bumps and road humps.  
General technical requirements. Application rules**

ОКС 93.080.30  
ОКП 52 1000

Дата введения 2008-01-01

#### **Предисловие**

Цели и принципы стандартизации в Российской Федерации установлены Федеральным законом от 27 декабря 2002 г. N 184-ФЗ "О техническом регулировании", а правила применения национальных стандартов Российской Федерации - ГОСТ Р 1.0-2004 "Стандартизация в Российской Федерации. Основные положения"

#### **Сведения о стандарте**

1 РАЗРАБОТАН Федеральным государственным унитарным предприятием "РОСДОРНИИ" (ФГУП "РОСДОРНИИ") по заказу Федерального дорожного агентства

2 ВНЕСЕН Техническим комитетом по стандартизации ТК 278 "Безопасность дорожного движения" и Техническим комитетом по стандартизации ТК 418 "Дорожное хозяйство"

3 УТВЕРЖДЕН И ВВЕДЕН В ДЕЙСТВИЕ Приказом Федерального агентства по техническому регулированию и метрологии от 11 декабря 2006 г. N 295-ст

4 ВВЕДЕН ВПЕРВЫЕ

*Информация об изменениях к настоящему стандарту публикуется в ежегодно издаваемом информационном указателе "Национальные стандарты", а текст изменений и поправок - в ежемесячно издаваемых информационных указателях "Национальные стандарты". В случае пересмотра (замены) или отмены настоящего стандарта соответствующее уведомление будет опубликовано в ежемесячно издаваемом информационном указателе "Национальные стандарты". Соответствующая информация, уведомление и тексты разме-*



*щуются также в информационной системе общего пользования - на официальном сайте Федерального агентства по техническому регулированию и метрологии в сети Интернет*

## **1. Область применения**

Настоящий стандарт распространяется на искусственные неровности, устраиваемые на проезжей части дорог и улиц городов и сельских поселений (далее - дороги) Российской Федерации.

Стандарт устанавливает общие технические требования к искусственным неровностям для принудительного ограничения скорости движения транспортных средств и правила их применения.

## **2. Нормативные ссылки**

В настоящем стандарте использованы нормативные ссылки на следующие стандарты:

ГОСТ Р 50597-93 Автомобильные дороги и улицы. Требования к эксплуатационному состоянию, допустимому по условиям обеспечения безопасности дорожного движения

ГОСТ Р 51256-99 Технические средства организации дорожного движения. Разметка дорожная. Типы и основные параметры. Общие технические требования

ГОСТ Р 52289-2004 Технические средства организации дорожного движения. Правила применения дорожных знаков, разметки, светофоров, дорожных ограждений и направляющих устройств

ГОСТ Р 52290-2004 Технические средства организации дорожного движения. Знаки дорожные. Общие технические требования

ГОСТ Р 52399-2005 Геометрические элементы автомобильных дорог

Примечание - При пользовании настоящим стандартом целесообразно проверить действие ссылочных стандартов в информационной системе общего пользования - на официальном сайте Федерального агентства по техническому регулированию и метрологии в сети Интернет или по ежегодно издаваемому информационному указателю "Национальные стандарты", который опубликован по состоянию на 1 января текущего года, и по соответствующим ежемесячно издаваемым информационным указателям, опубликованным в текущем году. Если ссылочный стандарт заменен (изменен), то при пользовании настоящим стандартом следует руководствоваться замененным (измененным) стандартом. Если ссылочный стандарт отменен без замены, то положение, в котором дана ссылка на него, применяется в части, не затрагивающей эту ссылку.

## **3. Термины и определения**

В настоящем стандарте применены следующие термины с соответствующими определениями:

**3.1 искусственная неровность; ИН:** Специально устроенное возвышение на проезжей части для принудительного снижения скорости движения, расположенное перпендикулярно к оси дороги.

3.2 **гребень ИН:** Линия, перпендикулярная в плане к оси дороги, соединяющая наиболее возвышенные над проезжей частью точки ИН.

3.3 **высота ИН:** Кратчайшее расстояние от гребня ИН на оси дороги до уровня проезжей части.

3.4 **продольный профиль ИН:** Сечение, создаваемое при пересечении ИН вертикальной плоскостью, расположенной по ее гребню, перпендикулярно к проезжей части дороги.

3.5 **поперечный профиль ИН:** Сечение, создаваемое при пересечении ИН вертикальной плоскостью, расположенной по оси дороги.

#### 4. Технические требования

##### 4.1. Общие требования

4.1.1 ИН устраивают на отдельных участках дорог для обеспечения принудительного снижения максимально допустимой скорости движения транспортных средств до 40 км/ч и менее.

4.1.2 Конструкции ИН в зависимости от технологии изготовления подразделяют на монолитные и сборно-разборные.

4.1.3 Длина ИН должна быть не менее ширины проезжей части. Допустимое отклонение - не более 0,2 м с каждой стороны дороги.

4.1.4 На участке для устройства ИН должен быть обеспечен водоотвод с проезжей части дороги.

4.1.5 Для информирования водителей участки дорог с ИН должны быть оборудованы техническими средствами организации дорожного движения: дорожными знаками и разметкой.

##### 4.2 Требования к монолитным конструкциям

4.2.1 Монолитные конструкции ИН должны быть изготовлены из асфальтобетона.

В зависимости от поперечного профиля ИН подразделяют на два типа:

- волнообразные (см. рисунок 1а);

- трапециевидные (см. рисунок 1б).

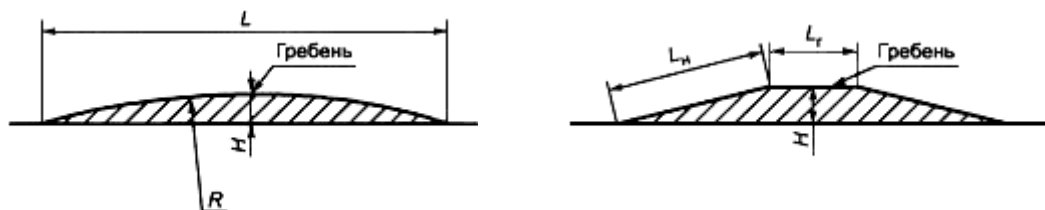

а - волнообразная ИН

б - трапециевидная ИН

Рисунок 1 - Поперечные профили ИН

4.2.2. Тип продольного профиля ИН выбирают с учетом наличия около нее дождеприемных колодцев с верховой стороны дороги на спуске и в зависимости от направления поперечного стока воды на проезжей части.

Различают следующие типы:

I - при двустороннем поперечном уклоне проезжей части и отсутствии дождеприемных колодцев с верховой стороны дороги на спуске у ИН (см. рисунок 2а);

II - при двустороннем поперечном уклоне проезжей части и наличии дождеприемных колодцев с верховой стороны дороги на спуске у ИН (см. рисунок 2б);

III - при одностороннем поперечном уклоне проезжей части и отсутствии дождеприемного колодца в нижней лотке с верховой стороны дороги на спуске у ИН (см. рисунок 2в);

IV - при одностороннем поперечном уклоне проезжей части и наличии дождеприемного колодца в нижней лотке с верховой стороны дороги на спуске у ИН (см. рисунок 2г).



Рисунок 2 - Продольные профили ИН

4.2.3 Параметры ИН следует принимать исходя из максимально допустимой скорости движения на участке дороги, указываемой на знаке, в соответствии с таблицей 1.

Таблица 1

Размеры в метрах

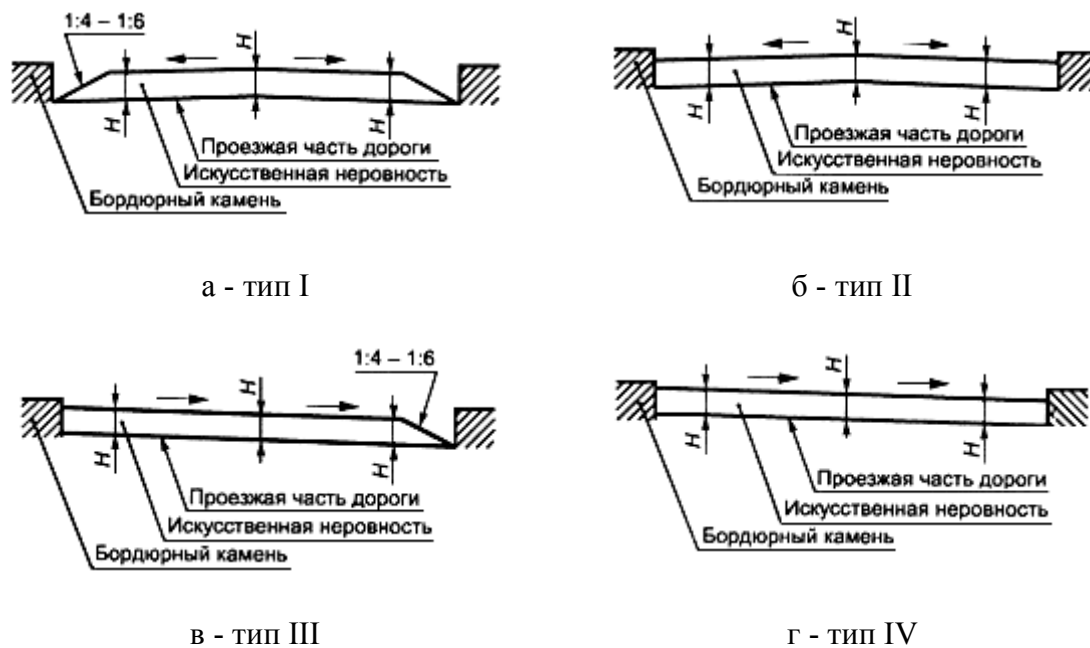
Макси-	Волнообразный профиль			Трапецевидный профиль	
	Длина $L$	Макси-	Радиус кри-	Длина	Максималь-

максимально допустимая скорость движения, указываемая на знаке, км/ч		максимальная высота гребня $H$	радиус криволинейной поверхности $R$			максимальная высота гребня $H$
				горизонтальной площадки $L_T$	наклонного участка $L_H$	
20	От 3,0 до 3,5 включ.	0,07	От 11 до 15 включ.	От 2,0 до 2,5 включ.	От 1,0 до 1,15 включ.	0,07
30	От 4,0 до 4,5 включ.	0,07	От 20 до 25 включ.	От 3,0 до 5,0 включ.	От 1,0 до 1,40 включ.	0,07
40	От 6,25 до 6,75 включ.	0,07	От 48 до 57 включ.	От 3,0 до 5,0 включ.	От 1,75 до 2,25 включ.	0,07

На дорогах, по которым осуществляется регулярное движение безрельсовых маршрутных транспортных средств, параметры ИИ следует принимать в соответствии с таблицей 2.

Таблица 2

Размеры в метрах

Максимально допустимая скорость движения, указываемая на знаке, км/ч	Волнообразный профиль			Трапецевидный профиль		Максимальная высота гребня $H$
	Длина $L$	Максимальная высота гребня $H$	Радиус криволинейной поверхности $R$	Длина		
				горизонтальной площадки $L_T$	наклонного участка $L_H$	
20	От 5,0 до 5,5 включ.	0,07	От 31 до 38 включ.	От 2,0 до 2,5 включ.	От 1,5 до 2,0 включ.	0,07
30	От 8,0 до 8,5 включ.	0,07	От 80 до 90 включ.	От 3,0 до 5,0 включ.	От 2,0 до 2,5 включ.	0,07

40	От 12 до 12,5 включ.	0,07	От 180 до 195 включ.	От 3,0 до 5,0 включ.	От 4,0 до 4,5 включ.	0,07
----	----------------------	------	----------------------	----------------------	----------------------	------

### 4.3 Требования к сборно-разборным конструкциям

4.3.1 Сборно-разборная конструкция ИН может состоять из ряда однотипных геометрически совместимых основных и краевых элементов.

4.3.2 Основной и краевой элементы могут состоять из одной (см. рисунок 3а) или двух частей (см. рисунок 3б), которые геометрически совместимы друг с другом и имеют отверстия для крепления к покрытию дороги.

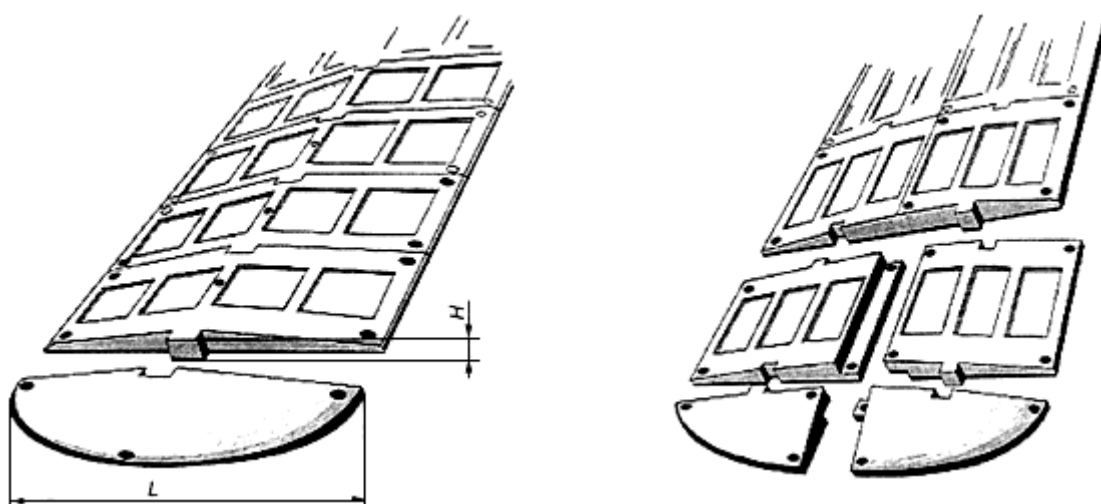

а - ИН из одной части основного и краевого элементов

б - ИН из двух частей основного и краевого элементов

Рисунок 3 - Конструкция сборно-разборной ИН

4.3.3 В конструкции должна быть предусмотрена возможность монтажа и демонтажа на покрытии дороги, а также замены отдельных ее элементов и частей с использованием специального инструмента.

4.3.4 Размеры элементов ИН следует принимать в зависимости от требуемого ограничения максимально допустимой скорости движения в соответствии с таблицей 3.

Таблица 3

Размеры в метрах

Максимально допустимая скорость движения, указываемая на знаке, км/ч	Элемент ИН			
	Основной		Краевой	
	Длина хорды $L$	Максимальная высота $H$	Длина хорды $L$	Максимальная высота $H$
30	От 0,50 до 0,70 включ.	От 0,05 до 0,06 включ.	От 0,50 до 0,70 включ.	От 0,05 до 0,06 включ.
40	От 0,90 до 1,10 включ.	От 0,05 до 0,06 включ.	От 0,90 до 1,10 включ.	От 0,05 до 0,06 включ.

4.3.5. Каждый элемент ИН может быть выполнен в виде однослойной или двухслойной конструкции.

4.3.6 ИН должна иметь поверхность, обеспечивающую коэффициент сцепления в соответствии с требованиями ГОСТ Р 50597.

4.3.7 Твердость ИН, изготовленной из эластичного материала, по Шору А, измеренная на рабочей поверхности не менее чем в пяти точках, не менее 50 мм от края, должна быть от 55 до 80 условных единиц.

4.4 Для обеспечения видимости в темное время суток на поверхность ИН должны быть нанесены световозвращающие элементы, ориентированные по направлению движения транспортных средств. Площадь световозвращающих элементов должна быть не менее 15% общей площади ИН.

4.5 Световозвращающие элементы выполняют из полимерных лент или иных материалов в соответствии с ГОСТ Р 51256. Значения коэффициента яркости и коэффициента световозвращения таких элементов должны соответствовать требованиям ГОСТ Р 51256 для дорог I категории и магистральных улиц непрерывного движения. При разрушении или отслаивании световозвращающих элементов, а также снижении в процессе эксплуатации их светотехнических характеристик до значений ниже нормативных, световозвращающие элементы должны быть заменены на новые.

4.6 Не допускается эксплуатация ИН с отсутствующими отдельными элементами и выступающими или открытыми элементами крепежа.

В случае нарушения целостности ИН из-за потери одного или нескольких элементов оставшийся в дорожном покрытии крепеж не должен служить причиной повреждения шин.

4.7 При демонтаже ИН одновременно должны быть удалены крепежные элементы, оставшиеся отверстия на покрытии автомобильной дороги заделаны, а предупреждающие дорожные знаки и разметка ликвидированы.

4.8 В комплект искусственной неровности должны входить:

- основные и краевые элементы;
- крепежные элементы;
- паспорт изделия;
- инструкция по монтажу.

## **5. Методы контроля искусственных неровностей**

5.1. Техническое состояние ИН контролируют визуально.

Контроль световозвращающих элементов - по ГОСТ Р 51256.

5.2 При осмотре ИН сборно-разборной конструкции проверяют наличие всех элементов, их состояние и плотность прилегания к покрытию дороги.

5.3 При осмотре монолитной конструкции ИН проверяют отсутствие провалов, выбоин, иных повреждений. Предельные размеры повреждений покрытия проезжей части и сроки их ликвидации устанавливают в соответствии с ГОСТ Р 50597.

5.4 При обнаружении какого-либо дефекта ИН срок его устранения не должен превышать трех суток.

## **6 Правила применения искусственных неровностей**

6.1 ИН устраивают на дорогах с асфальтобетонными и цементобетонными покрытиями на участках с искусственным освещением.

6.2 ИН устраивают на основе анализа причин аварийности на конкретных участках дорог с учетом состава и интенсивности движения и дорожных условий

ИН устраивают:

- перед детскими и юношескими учебно-воспитательными учреждениями, детскими площадками, местами массового отдыха, стадионами, вокзалами, магазинами и другими объектами массовой концентрации пешеходов, на транспортно-пешеходных и пешеходно-транспортных магистральных улицах районного значения, на дорогах и улицах местного значения, на парковых дорогах и проездах [1];



- перед опасными участками дорог, на которых введено ограничение скорости движения до 40 км/ч и менее, установленное дорожным знаком 3.24 "Ограничение максимальной скорости" или 5.3.1 "Зона с ограничением максимальной скорости";

- перед въездом на территорию, обозначенную знаком 5.21 "Жилая зона";

- перед нерегулируемыми перекрестками с необеспеченной видимостью транспортных средств, приближающихся по пересекаемой дороге, на расстоянии от 30 до 50 м до дорожного знака 2.5 "Движение без остановки запрещено";

- от 10 до 15 м до начала участков дорог, являющихся участками концентрации дорожно-транспортных происшествий;

- от 10 до 15 м до наземных нерегулируемых пешеходных переходов у детских и юношеских учебно-воспитательных учреждений, детских площадок, мест массового отдыха, стадионов, вокзалов, крупных магазинов, станций метрополитена;

- с чередованием через 50 м друг от друга в зоне действия дорожного знака 1.23 "Дети".

6.3 Не допускается устраивать ИН в следующих случаях:

- на дорогах федерального значения;

- на дорогах регионального значения с числом полос движения 4 и более (кроме участков, проходящих по территории городов и населенных пунктов с числом жителей более 1000 человек);

- на остановочных площадках общественного транспорта или соседних с ними полосах движения и отгонах уширений проезжей части;

- на мостах, путепроводах, эстакадах, в транспортных тоннелях и проездах под мостами;

- на расстоянии менее 100 м от железнодорожных переездов;

- на магистральных дорогах скоростного движения в городах и магистральных улицах общегородского значения непрерывного движения [2];

- на подъездах к больницам, станциям скорой медицинской помощи, пожарным станциям, автобусным и троллейбусным паркам, гаражам и площадкам для стоянки автомобилей аварийных служб и другим объектам сосредоточения специальных транспортных средств;

- над смотровыми колодцами подземных коммуникаций.

6.4 Допускается совмещение ИН монолитной конструкции трапецевидного профиля с наземными нерегулируемыми пешеходными переходами вблизи детских и юношеских учебно-воспитательных учреждений, детских площадок на улицах местного значения в жилых кварталах городов с обеспечением прохода пешеходов по центральной горизонтальной площадке ИН шириной не менее 4 м при условии ограничения движения пешеходов по наклонному участку возвышающегося пешеходного перехода с помощью ограждений.

6.5 Уменьшение высоты монолитной искусственной неровности до нуля к лотку, расположенному вдоль бордюрного камня (см. рисунки 2а, в), принимают с уклоном 1:6 на приподнятых пешеходных переходах и 1:4 - в остальных случаях.

6.6 Допускается обеспечивать отвод воды у монолитной ИН без уменьшения ее высоты (см. рисунки 2б, г) при наличии дождеприемных колодцев, сооружаемых у ИН с каждой стороны улицы (при продольном уклоне лотка менее 5+) или с одной (верховой) стороны улицы (при продольном уклоне лотка 3+ и более).

6.7 ИН устраивают на участках дорог с обеспеченным нормативным расстоянием видимости поверхности дороги в соответствии с ГОСТ Р 52399 с максимальным приближением к имеющимся мачтам искусственного освещения, а в необходимых случаях и с установкой около ИН новых опор наружного освещения. Уровень освещенности проезжей части на таких участках должен быть не менее 10 лк.

6.8 Протяженность участка дороги с принудительным ограничением максимально допустимой скорости движения не должна превышать значений, указанных в таблице 4, а общее число ИН на таком участке дороги не должно быть более пяти.

Таблица 4

Максимально допустимая скорость движения, км/ч	Расстояние между осями ИН, м
20	От 35 до 60 включ.
30	От 60 до 80 включ.
40	От 80 до 125 включ.

## **7 Оборудование техническими средствами организации дорожного движения участков дорог с искусственными неровностями**

7.1 Участки дорог, на которых устроены ИН, следует оборудовать дорожными знаками и дорожной разметкой в соответствии с ГОСТ Р 52289, ГОСТ Р 52290 и ГОСТ Р 51256.

7.2 Перед ИН на ближней границе ее или разметки устанавливают дорожные знаки 1.17 "Искусственная неровность" и 5.20 "Искусственная неровность".

7.3 Предупреждение водителей о нескольких последовательно расположенных искусственных неровностях обеспечивается применением таблички 8.2.1 "Зона действия", установленной совместно с предупреждающим дорожным знаком 1.17 "Искусственная неровность".

7.4 Если на участке дороги выбраны размеры ИН для максимально допустимой скорости движения, отличающейся от скорости движения на предшествующем участке дороги на 20 км/ч и более, применяют ступенчатое ограничение скорости с последовательной установкой знаков 3.24 "Ограничение максимальной скорости" в соответствии с требованиями ГОСТ Р 52289.

7.5 В случае применения различных конструкций ИН линии разметки на дорожное покрытие и на бордюрный камень наносят в соответствии с рисунком 4.

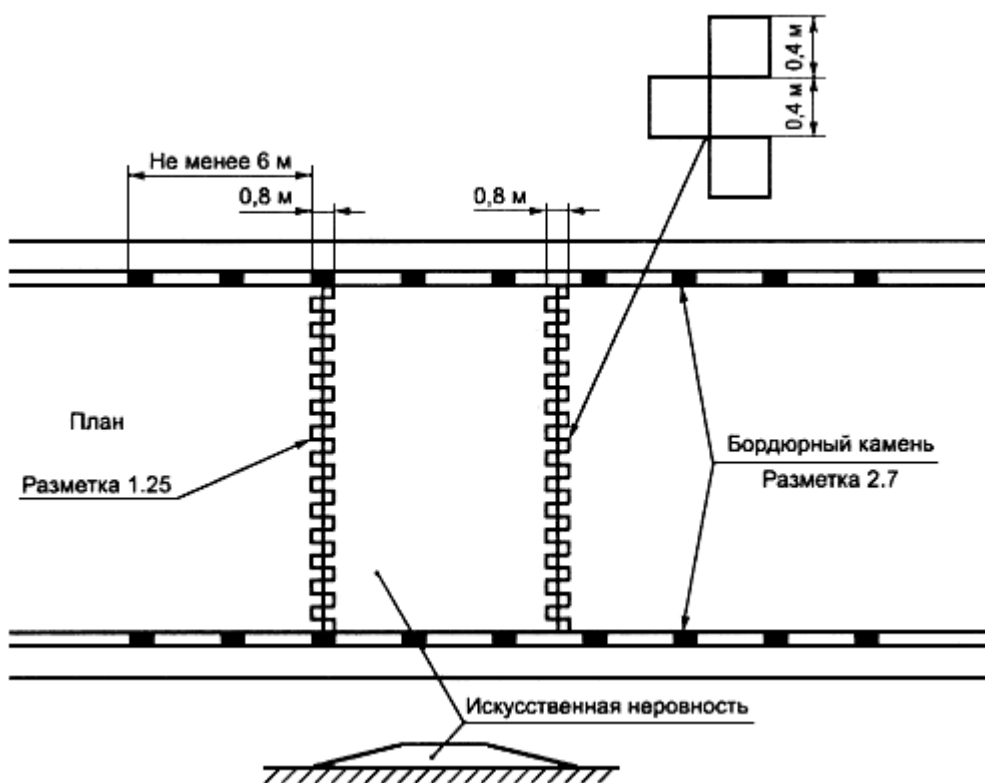

а - монолитная конструкция

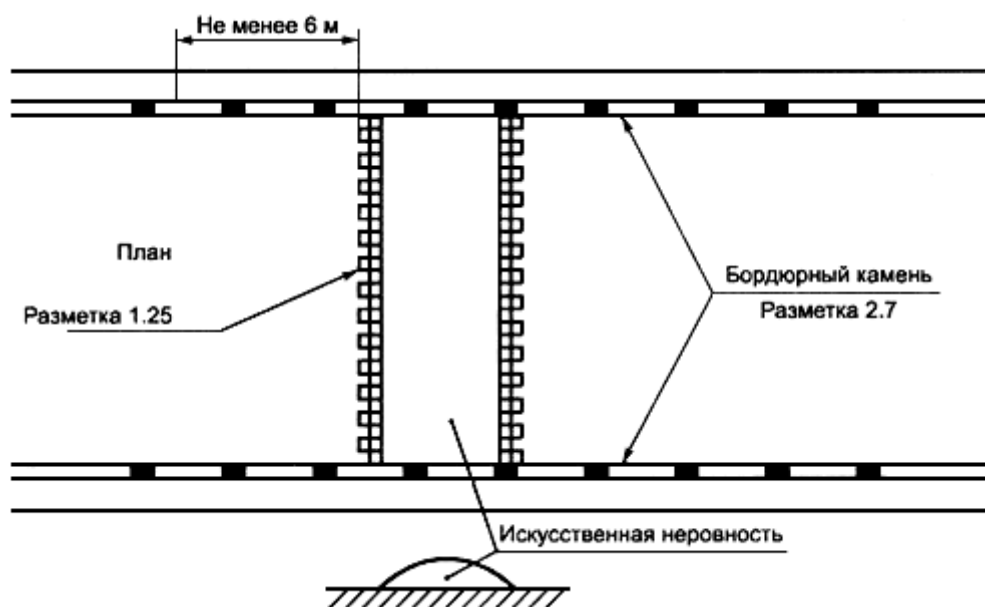

б - сборно-разборная конструкция

Рисунок 4 - Пример нанесения разметки 1.25 и 2.7 при устройстве ИН

При необходимости устройства возвышающегося наземного пешеходного перехода, со-  
вмещенного с ИН, нанесение линии разметки наносят в соответствии с рисунком 5



Рисунок 5 - Пример нанесения разметки 1.25 и 2.7 в случае возвышающегося пешеходного перехода, совмещенного с ИН

### Библиография

[1] СНиП 2.07.01-89 Градостроительство. Планировка и застройка городских и сельских поселений

[2] СНиП 2.05.02-85 Автомобильные дороги

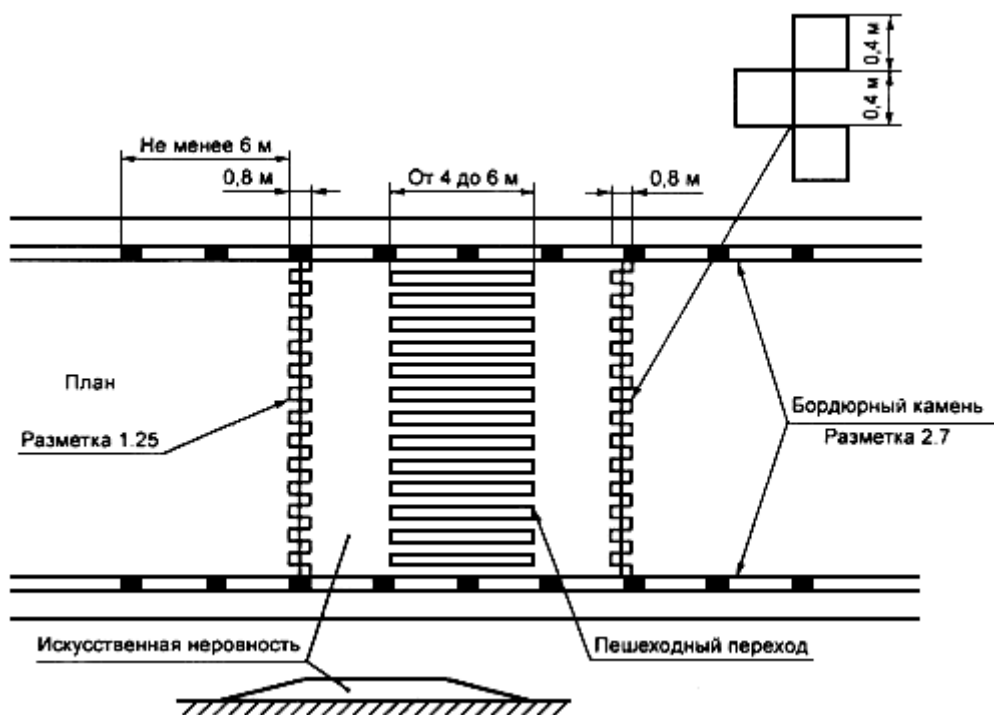

УТВЕРЖДАЮ

Директор школы

Л.В.Камалетдинова

«30» августа 2014г.

**ИНСТРУКЦИЯ  
ПЕДАГОГУ, ОТВЕТСТВЕННОМУ ЗА ОРГАНИЗАЦИЮ В  
ОБЩЕОБРАЗОВАТЕЛЬНОМ УЧРЕЖДЕНИИ РАБОТЫ ПОПРОФИ-  
ЛАКТИКИ ДЕТСКОГО ДОРОЖНО-ТРАНСПОРТНОГО  
ТРАВМАТИЗМА**

Педагог, ответственный за организацию профилактики ДДТТ, назначается приказом директора общеобразовательного учреждения перед началом учебного года. Это может быть заместитель директора по воспитательной работе, учитель начальных классов или предмета «ОБЖ», руководитель отряда (кружка) ЮИД или любой педагог (на усмотрение директора), владеющий соответствующими знаниями или прошедший курсы повышения квалификации по обучению школьников правилам дорожного движения.

Педагог (инструктор по безопасности дорожного движения) руководствуется в своей работе Законом Российской Федерации «О безопасности дорожного движения», «Правилами дорожного движения Российской Федерации» (новая редакция с внесенными дополнениями и изменениями), другими нормативными правовыми актами. Работа осуществляется в тесном контакте с инспектором по пропаганде или сотрудником Госавтоинспекции, закрепленным за данным общеобразовательным учреждением приказом начальника Госавтоинспекции.

В обязанности педагога, ответственного за организацию профилактики ДДТТ, входит следующее.

1. Организация работы общеобразовательного учреждения по профилактике ДДТТ в соответствии с планами совместной работы Госавтоинспекции и органа управления образованием. План рассматривается на педагогическом совете и утверждается директором, а совместные планы проведения профилактических мероприятий – еще и руководителями соответствующих организаций.

2. Осуществление контроля за выполнением учебного плана и программы занятий по ПДД в образовательном процессе.

Осуществление постоянного контакта с подразделением пропаганды Госавтоинспекции в:

- организации совместных профилактических мероприятий с учащимися и их родителями;
- оформлении «уголка безопасности», кабинета ОБЖ;
- обеспечении учащихся методической литературой и наглядными пособиями;
- ведении наблюдательного дела на общеобразовательное учреждение.

4. Систематическое информирование педагогического коллектива и родителей о состоянии аварийности: количестве ДТП с участием детей, анализе причин и условий, способствующих возникновению ДТП, сроках проведения профилактических мероприятий, их участниках.

5. Разработка совместно с сотрудником Госавтоинспекции схемы маршрута безопасного передвижения учащихся по территории, прилегающей к общеобразовательному учреждению. Контроль постоянного обновления информации по данной схеме.

6. Организация работы отряда (кружка) ЮИД, участие в написании положений, инструкций по проведению его работы.

Заместитель директора  
по безопасности

Валеева Р.Р.



## **ТЕХНОЛОГИЯ ПРОВЕДЕНИЯ «МИНУТКИ» ПО БЕЗОПАСНОСТИ ДВИЖЕНИЯ**

«Минутка» - это кратковременное занятие по безопасности движения, которое проводится педагогом непосредственно перед тем, как дети пойдут домой или в конце последнего урока в начальных классах.

**Цель «минутки»** - повлиять на процесс стихийного формирования навыков поведения на улице во время движения по ней путем создания у детей соответствующей установки, ориентировки мышления на вопросы «дороги» и «безопасности». Ребенок, выйдя на улицу, осознанно или неосознанно изучает ее, познавая «секреты». Улица лишь на первый взгляд проста, а в действительности сложна, имеет ряд «ловушек» - обманчивых ситуаций.

### **МЕТОДИКА ПРОВЕДЕНИЯ «МИНУТКИ»**

Внимание детей переключается на вопросы безопасности движения путем разбора проблемного вопроса. Выслушав мнение нескольких детей по поставленному вопросу, воспитатель (учитель) поправляет их и дает свое объяснение. Важно создание ситуации столкновения мнений, спора, разнообразия объяснения одного и того же явления детьми.

За день в образовательном учреждении ребенок получает полезные сведения по безопасности движения, рассмотренные в проблемной и занимательной форме.

Продолжением «минутки», ее практическим приложением является движение детей из образовательного учреждения по улице.

Детям предлагаются задания по наблюдению обстановки на улице (за движением автомобилей, пешеходов на остановках, перекрестках, обращение внимания по пути на различные предметы, мешающие обзору улицы).

Родители, сопровождающие детей, в процессе движения домой используют наблюдение и правильно оценивают обстановку, задавая детям вопросы.

Продолжительность «минутки» 3-5 минут

Заместитель директора  
по безопасности

Валеева Р.Р.



## **ПОЛОЖЕНИЕ ОБ ОТРЯДАХ ЮНЫХ ИНСПЕКТОРОВ ДВИЖЕНИЯ (ЮИД)**

МОБУ ООШ д.Мелекасово

### **1. Общие положения**

Отряды ЮИД создаются на базе и из числа учащихся учреждений образования при поддержке ОГИБДД УВД и других заинтересованных организаций.

### **2. Цели и задачи**

Создание отрядов ЮИД осуществляется с целью организации, проведения работы с детьми по профилактике детского дорожно-транспортного травматизма, пропаганды безопасного поведения на дороге, развития ответственности в обеспечении безопасности жизнедеятельности, воспитания правовой культуры. Основными задачами данной работы является: изучение ПДД детьми, расширение, развитие знаний, умений в области БДД, воспитание соответствующих навыков поведения, использования их в повседневной жизни, профессиональная ориентация учащихся.

### **3. Организация работы и структура отрядов ЮИД**

Руководитель отряда ЮИД назначается приказом руководителя МОБУ. Руководитель отряда ЮИД работает в тесном взаимодействии с сотрудниками ОГИБДД и других заинтересованных организаций. Периодичность проведения занятий устанавливается руководителем учреждения.

Отряд ЮИД создается при наличии 10-12 членов и более из числа учащихся учреждения в возрасте от 8 до 14 лет. Возможно создание нескольких отрядов ЮИД в одном учреждении по возрастным группам.

Руководитель отряда разрабатывает и ведет следующую документацию:

- положение об отряде ЮИД;
- тематический план занятий;
- план проведения мероприятий по БДД.

В конце учебного года готовит краткий отчет реализации планов, анализирует деятельность отряда ЮИД.

### **4. Форма участников отрядов ЮИД и удостоверение**

Форма членов отрядов ЮИД изготавливается из плотной ткани синих оттенков и состоит из комплекта: белая рубашка, брюки – для мальчиков, юбка – для девочек, пилотка, галстук.

Удостоверение члена отряда ЮИД представляет собой плотную книжечку размером 9х6 см с фотографией 2х3 см. Удостоверение выдается члену отряда по решению Совета ЮИД.

### **5. Разделы работы**

В зависимости от уровня знаний, умений и возрастных особенностей, а также с учетом положений членов отряда ЮИД, проводится следующая работа по разделам:

- изучение ПДД;
- вождение и техническое обслуживание велосипеда;
- оказание первой медицинской помощи;
- история ЮИД;
- основы страхования;
- агитбригада;
- оформительская работа.

**Раздел «Изучение Правил дорожного движения»** направлен на углубленное изучение Правил дорожного движения, дорожных знаков, разбор дорожных ситуаций. В данный раздел также входят практическая работа по предупреждению ДТП (проведение рейдов с детьми по выявлению нарушителей ПДД, проведение агитационно-профилактической работы).

**Раздел «Вождение и техническое обслуживание велосипеда»** включает в себя умение управлять велосипедом, преодолевать полосу препятствий, а также умение находить неисправности в велосипеде и устранять их.

**Раздел «Оказание первой медицинской помощи»** направлен на приобретение детьми навыков и умений оказания первой доврачебной помощи пострадавшим при ДТП.

**Раздел «История ЮИД»** расширяет кругозор, углубляет знания участников отряда ЮИД по безопасности дорожного движения, истории возникновения, развития ПДД, автотранспорта, его создателей, истории ЮИДовского движения.

**Раздел «Агитбригада»** включает в себя проведение массовой агитационно-пропагандистской, разъяснительной работы по БДД в детских образовательных учреждениях, развитие творческих, актерских способностей у детей, сценического мастерства.

**Раздел «Оформительская работа»** развивает художественные способности, навыки оформления плакатов, стенных газет, листовок, декораций к спектаклям по БДД, а также работу по изготовлению пособий, оформлению уголков БДД в образовательных учреждениях.

## **6. Проведение мероприятий**

Реализация знаний, полученных детьми в отрядах ЮИД по перечисленным разделам работы, осуществляется в практической деятельности при проведении различных мероприятий, конкурсов, соревнований по БДД, в том числе ежегодных районных слетов ЮИД.

## **КАБИНЕТ ПО ПРАВИЛАМ ДОРОЖНОГО ДВИЖЕНИЯ В ОСНОВНОЙ ШКОЛЕ**

Для проведения занятий по Правилам дорожного движения в школе имеется специальный кабинет по Правилам движения.

Значительная часть пособий для оборудования кабинета изготовлены силами учащихся на уроках рисования, черчения, труда, кружковых занятиях, большую помощь оказали родители, сотрудники ГИБДД.

Оборудовали кабинет ПДД в обычной классной комнате. В кабинете установили столы и стулья из расчета одновременной посадки 15 учащихся.

На лицевой стороне класса установлена классная доска и экран для демонстрации диафильмов и кинофильмов. На доске укрепляются указка и коробка для мела, в которой, кроме обычного мела, обязательно должны быть цветные мелки для вычерчивания схем дорожного движения.

Для показа различных учебно-наглядных пособий на столе учителя устанавливается проектор.

По обе стороны классной доски укреплены вешалки с зажимами для таблиц и плакатов.

С левой стороны классной доски имеется шкаф для хранения таблиц, агитационных и пропагандистских плакатов.

На левой стене класса шкафы для литературы по безопасности движения. На задней стене стенды «Дорожные знаки», «Знай правила движения как таблицу умножения».

Размещение оборудования и его внешний вид отвечают всем требованиям технической эстетики и создают максимальные удобства для проведения занятий и внеклассной работы.

### **ОБОРУДОВАНИЕ КАБИНЕТА ПО ПРАВИЛАМ ДВИЖЕНИЯ**

В кабине устанавливаются ученические двухместные столы.

#### ***Таблицы (плакаты)***

В качестве плоскостных изобразительных пособий при изучении Правил дорожного движения используются таблицы и плакаты, которые периодически выпускаются центральными издательствами и распространяются через торговую сеть. Для сохранности таблицы наклеены на картон и хранятся в шкафу в вертикальном положении.

### ***Действующие модели светофора***

Комплект действующих моделей светофоров настольного типа, изготовленных по образцам натуральных светофоров современной конструкции, применяется для регулирования движения на дорогах. В комплект входят модели светофоров 4-х типов: трехсекционный, четырехсекционный с дополнительной секцией с правой стороны, пятисекционный с дополнительными секциями слева и справа, пешеходный светофор.

### ***Пешеходный светофор***

Светофоры необходимы для занятий с учащимися 1-9 классов. Изготавливаются на уроках технического труда в школьных мастерских или на занятиях кружков.

### ***Набор дорожных знаков***

Набор дорожных знаков служит для проведения занятий о теме «Дорожные знаки». Набор цветных дорожных знаков размером 300х300 мм изготовлении типографским способом на плотной бумаге.

### ***Жезлы регулировщика***

Для теоретических и практических занятий, бесед, игр и соревнований учителю требуются также жезлы регулировщика, которые можно изготовить в школьных мастерских.

### ***Контрольные карты***

Для проверки знаний учащихся по Правилам дорожного движения в кабинете рекомендуется иметь набор контрольных карт для программированного опроса учащихся с комплексными задачами по всей программе.

Принцип построения контрольных карт следующий: на каждой карте в рисунках с текстом и только текстом дается 10 задач. В каждой задаче имеется несколько ответов в виде цифр и текста. Надо выбрать один правильный ответ.

Решая задачи, учащиеся отмечают правильные ответы в контрольном листке (зачеркивают цифру двумя пересекающимися линиями). Затем карточку и контрольный листок сдают учителю.

Шаблоны изготавливаются из любого плотного листового материала. Номер шаблона соответствует номеру карточки.

### ***Библиотечка с литературой по безопасности движения***

Очень большое значение имеет оформление и размер учебного пособия. Эти пособия используются как учителем, так и учащимися в качестве справочного или иллюстрированного материала на занятиях.

Так при изготовлении текстовых плакатов, диаграмм, графиков или таблиц наиболее благоприятны желто-зеленый, зелено-голубой и частично синий цвет. Хорошо воспринимается сочетание черных букв и желтого фона, красных букв и зеленого фона. Все чертежи, схемы и плакаты следует выполнить на листах одного стандартного размера цветными красками или фломастерами.

Размеры наглядных пособий выбирают в зависимости от особенностей и площади стен помещения.

Наряду с настенными пособиями можно изготовить альбомы в соответствующем художественном оформлении.

Большое значение наглядности обучения придавал еще К.Д. Ушинский, который считал, что «облекая учение в формы, краски, звуки мы делаем его доступным ребенку».

Считается, что отсутствие наглядности в обучении снижает его эффективность до 10%. Близко к этому значению оказывается и качество наглядных пособий. Поэтому высокими должны быть требования не только к содержанию, но и к качеству учебных наглядных пособий.

Что касается учебных наглядных пособий по ПДД, то требования к ним должны быть высоки еще и потому, что они должны работать на укрепление доверия к ним, на их высокий авторитет.

При отсутствии в школе возможности иметь отдельный кабинет ПДД, следует организовать в кабинете ОБЖ или в других классных помещениях уголок ПДД.

### ***Плакат, листовки, брошюры. Настольные игры***

По вопросам организации школьных кабинетов по Правилам движения учителя и другие работники школ должны обращаться к сотрудникам Государственной инспекции. В их лице они всегда найдут помощников и советчиков.

За сохранность оборудования кабинета должны нести ответственность заместитель директора школы или назначенный руководством школы из числа учителей.

В вестибюле школы необходимо оборудовать стенд для вывешивания плакатов, листовок по Правилам дорожного движения, сообщений ГИБДД и отряда ЮИД.

Приложение 11

## **ИНФОРМАЦИОННЫЙ УГОЛОК ДЛЯ ШКОЛЫ ПО БЕЗОПАСНОСТИ ДОРОЖНОГО ДВИЖЕНИЯ**

Информационные и пропагандистские материалы по безопасности дорожного движения должны быть во всех школах. Они оформляются в виде специальных стендов или щитов (один или несколько) и, как правило, располагаются на видном месте в вестибюле школы, желательно на выходе из детского образовательного учреждения.

Примерный перечень материалов, располагаемых на стендах, следующий:

1. Выписка из приказа директора школы о назначении лица, ответственного за работу по профилактике детского дорожно-транспортного травматизма (с указанием должности, фамилии, имени, отчества).
2. Информация (по согласованию с районным отделом ГИБДД) о закреплении за школой сотрудников ГИБДД и дружинников с указанием фамилий.
3. Информация о ДТП, происшедших с участием учащихся школы и краткий разбор причин случившегося. (Можно приложить схему ДТП и указать пункты ПДД, нарушение требований которых привело к происшествию).

- вию). Сообщение о работе, проведенной с учащимися школы и родителями в связи с происшедшим ДТП.
4. Информация о нарушителях ПДД – учащихся школы, с указанием фамилий, класса, характера нарушения, со ссылкой на ПДД, и о мерах, принятых к нарушителям.
  5. Информация о проводимых в школе мероприятиях, связанных с изучением ПДД: проведение игр, конкурсов, соревнований и т.п. с обязательными сообщениями о ходе подготовки к ним.
  6. Информация ГИБДД о состоянии ДДТТ в районе (ежемесячные данные).
  7. В качестве постоянной, но периодически сменяемой информации можно использовать некоторые учебные материалы по ПДД. Например, по темам: «Причины ДТП», «Бытовым привычкам не место на дороге» («Ловушки»), «Как избежать опасности на дороге» и т.п.
  8. Информация для родителей.

Школа обязана четко объяснять свои задачи, рассказывать о проблемах, информировать об актуальных задачах. Все это в полной мере относится и к проблемам ДДТТ.

Внимание родителей должно быть обращено не только на ту информацию, которая относится непосредственно к ним, но и на ту, с которой школа обращается к детям.

Для достижения наибольшей эффективности в обучении детей, родители должны быть ознакомлены с поурочным содержанием проводимых уроков по ПДД. Это необходимо для того, чтобы не было противоречий в изложении учебного материала учителя на уроке и поведением родителей в реальных дорожных ситуациях, что, к сожалению нередко случается.

9. В качестве информационных материалов, как для родителей, так и для детей могут быть использованы газетные и журнальные вырезки актуального характера по тематике безопасности дорожного движения.
10. Схема безопасного движения учащихся по территории микрорайона школы. Эта схема носит весьма ответственную информационную нагрузку. Схема в школе имеется. Подобные схемы необходимо согласовать с органами ГИБДД.

Сама по себе задача обеспечения безопасности движения учащихся из дома в школу, обратно и в других направлениях в границах микрорайона школы всегда была и остается актуальной и требует гораздо большего внимания, чем это имеет место в реальности.

Учитель не может, да и не должен заниматься ее решением, но привлечь внимание руководства школы и тем самым привлечь его внимание к решению вопросов безопасности детей на пути в районе школы, он в состоянии и должен это делать. Администрация, в свою очередь, может обратиться в отдел образования и в ГИБДД, в муниципальные и другие органы и потребовать принятия необходимых практических мер по обеспечению безопасности детей.

При выполнении схемы надо подобрать приемлемый масштаб и соблюсти его. Схема должна легко читаться, поэтому обозначать надо основные и понятные ориентиры (строения, дороги, зеленые насаждения и т.п.), надписи должны выполняться четко, разборчиво. Обязательно обозначаются все дороги со всеми элементами (проезжая часть, трамвайные пути, тротуар, разделительная полоса, пешеходные переходы, светофоры, дорожные знаки и разметка). Расположение светофоров, дорожных знаков и разметки должно соответствовать их действительным местам расположения. Хорошо видимой линией (при необходимости со стрелками, обозначающими направление движения) должны быть обозначены все основные пути движения учащихся к школе (и обратно) от близлежащих остановок маршрутного транспорта и основных мест проживания учащихся. Должны быть отмечены участки с интенсивным движением транспортных средств.

Следующий этап работы – оценка степени безопасности дорожного движения на участках дорог, прилегающих к школьной территории:

1. Дорожный знак «Дети» (2 шт.): наличие, состояние, правильность установки (расстояние, высота, освещенность).
2. Состояние проезжей части, тротуаров и их освещенность.
3. Наличие остановок и стоянок транспортных средств, объездных путей, влияющих на пешеходное движение.
4. Наличие постоянных и временных сооружений и предметов, захламленность на территории, прилегающей к школе, влекущие ухудшение обзора, вынужденное нарушение маршрутов детей.
5. Наличие (при необходимости) и состояние пешеходных ограждений в местах подходов детей к школе.
6. Наличие и состояние пешеходных переходов и их обозначений (знаки, разметка).
7. Соблюдение скоростного режима водителями транспортными средствами, наличие искусственных неровностей.
8. Направление движения транспортных потоков (необходимость переключения на другие направления).
9. Организация дежурства сотрудников ГИБДД, дружинников, учителей, родителей, старших школьников и членов отрядов ЮИД (в пределах целесообразности).

Оценив степень безопасности дорожного движения, состояния школьной территории и всего микрорайона школы, необходимо специальными условными значками (например, красный флажок, а при необходимости с дополнительной надписью) обозначить опасные места на схеме.

Опасность временного характера (ремонт тротуара, складирование какого-либо материала и т.д.) лучше обозначить легкосъёмными значками, например, на булавках, а если схема имеет остекление, то – приклеиванием к стеклу.

Если территория школы не имеет своего ограждения, то ее границы (а лучше всю площадь) следует обозначить на схеме.

Все изменения, происходящие на территории микрорайона школы, должны оперативно отражаться на схеме, путем внесения соответствующих поправок, носящих особо серьезный характер (например, вынужденное изменение маршрута движения учащихся), учащиеся должны быть оповещены также специальной информацией, размещаемой рядом со схемой.

### **Национальный стандарт РФ**

ГОСТ Р 52289-2004

"Технические средства организации дорожного движения. Правила применения дорожных знаков, разметки, светофоров, дорожных ограждений и направляющих устройств"

(утв. приказом Федерального агентства по техническому регулированию и метрологии от 15 декабря 2004 г. 120-ст)

(с изменениями от 8 декабря 2005 г.)

### **Национальный стандарт РФ**

Технические средства организации дорожного движения

**ИСКУССТВЕННЫЕ НЕРОВНОСТИ**

Общие технические требования. Правила применения

ОКС 93.080.30

ОКП 52 1000

Дата введения 2008-01-01

Предисловие

Цели и принципы стандартизации в Российской Федерации установлены Федеральным законом от 27 декабря 2002 г. N 184-ФЗ "О техническом регулировании", а правила применения национальных стандартов Российской Федерации - ГОСТ Р 1.0-2004 "Стандартизация в Российской Федерации. Основные положения"